

2016 香川県中学生テニス選手権大会 男子シングルス 本戦

本戦

F SF 2R 1R

コンソレーション

1R 2R SF F

シード順位

| | | |
|-----|-------|-------|
| 1 | 小川 智裕 | 高松第一中 |
| 2 | 高木 翼 | 桜町中 |
| 3~4 | 芳谷 仁 | 桜町中 |
| | 角道 紀文 | 宇多津中 |

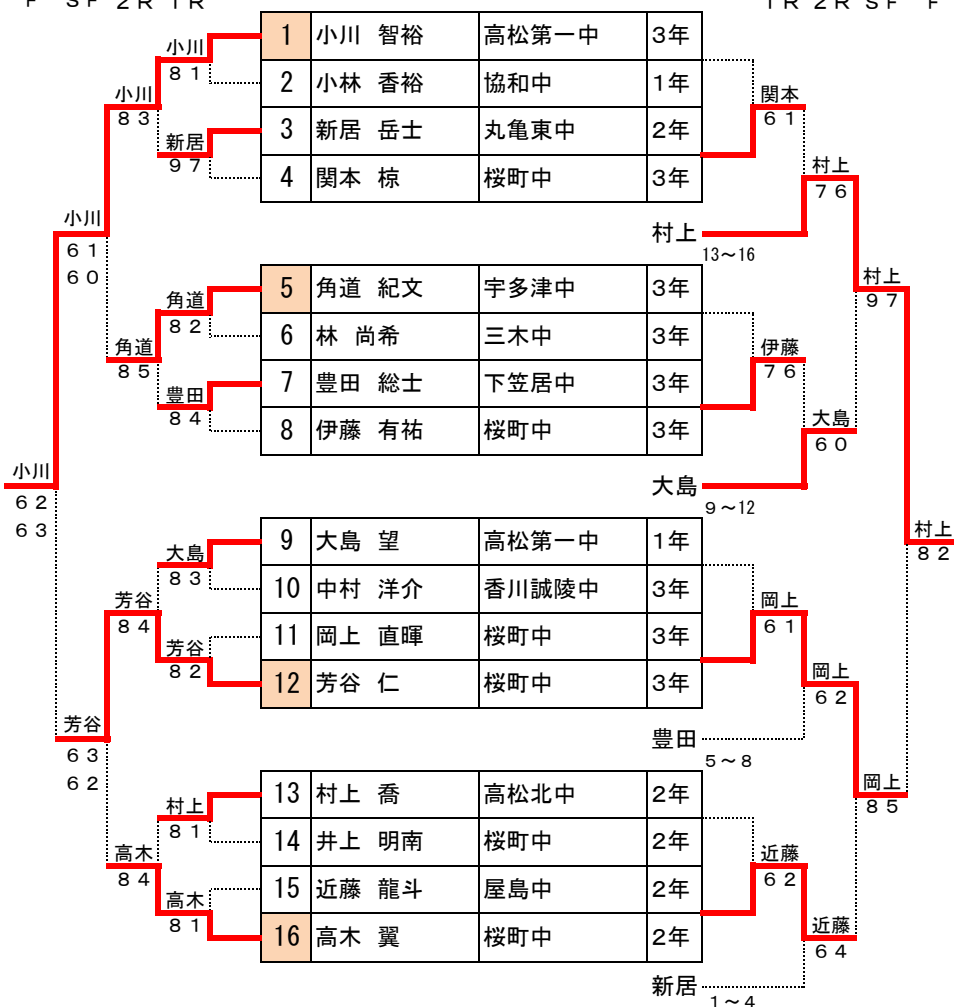

5位決定戦

3位決定戦

| | | | |
|-------|------|----|---------------|
| 角道 紀文 | 宇多津中 | 3年 | 高木 6 2 6 3 |
| 高木 翼 | 桜町中 | 2年 | |

7位決定戦

| | | | |
|-------|-------|----|--------|
| 大島 望 | 高松第一中 | 1年 | 大島 8 1 |
| 近藤 龍斗 | 屋島中 | 2年 | |

9位決定戦

| | | | |
|-------|------|----|-----------------------------------|
| 関本 椋 | 桜町中 | 3年 | 伊藤 w.o. 豊田 本戦の結果により 豊田 w.o. |
| 伊藤 有祐 | 桜町中 | 3年 | |
| 豊田 総士 | 下笠居中 | 3年 | |
| 新居 岳士 | 丸亀東中 | 2年 | |

11位決定戦

| | |
|-------|------|
| 関本 椋 | 両者棄権 |
| 新居 岳士 | |

13位決定戦

| | | | |
|-------|-------|----|---------------------------|
| 小林 香裕 | 協和中 | 1年 | 林 6 1 中村 7 5 中村 6 4 |
| 林 尚希 | 三木中 | 3年 | |
| 中村 洋介 | 香川誠陵中 | 3年 | |
| 井上 明南 | 桜町中 | 2年 | |

15位決定戦

| | |
|-------|--------|
| 小林 香裕 | 小林 6 2 |
| 井上 明南 | |

2016 香川県中学生テニス選手権大会 女子シングルス 本戦

本戦

F SF 2R 1R

コンソレーション

1R 2R SF F

シード順位

| | | |
|-----|--------|------|
| 1 | 喜田 若菜 | 高松北中 |
| 2 | 山口 瞳 | 高松北中 |
| 3~4 | 戸田 梓乃 | 丸亀東中 |
| | 市原 すみれ | 丸亀東中 |

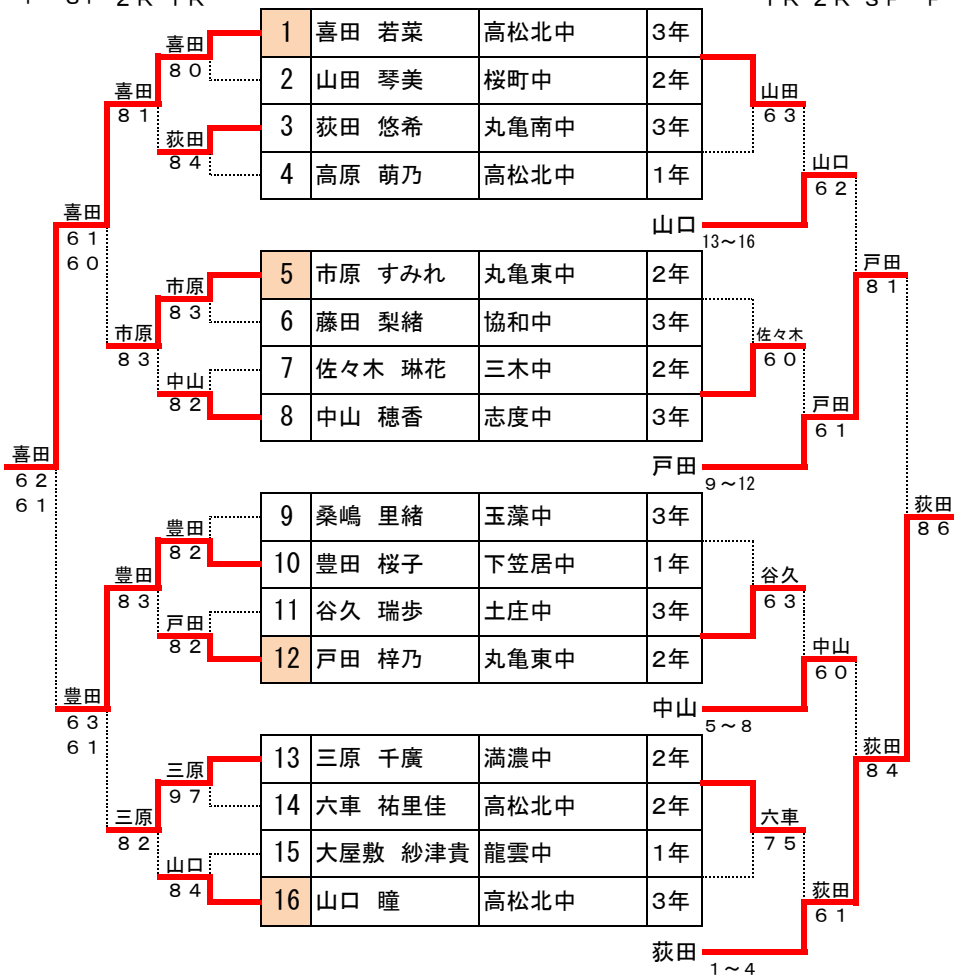

5位決定戦

3位決定戦

| | | | | | |
|--------|------|----|-------|-----|-----|
| 市原 すみれ | 丸亀東中 | 2年 | 三原 千廣 | 満濃中 | 2年 |
| | | | 7 6 | 2 6 | 6 3 |

7位決定戦

| | | | | | |
|------|------|----|-------|-----|----|
| 山口 瞳 | 高松北中 | 3年 | 中山 穂香 | 志度中 | 3年 |
| | | | 8 2 | | |

9位決定戦

| | | | | | |
|-------|-----|----|--------|------|----|
| 山田 琴美 | 桜町中 | 2年 | 佐々木 琳花 | 三木中 | 2年 |
| | | | 6 3 | | |
| 谷久 瑞歩 | 土庄中 | 3年 | 六車 祐里佳 | 高松北中 | 2年 |
| | | | 6 1 | 6 4 | |

11位決定戦

| | |
|-------|-------|
| 山田 琴美 | 谷久 瑞歩 |
| | w.o. |

13位決定戦

| | | | | | |
|-------|------|----|---------|-----|----|
| 高原 萌乃 | 高松北中 | 1年 | 藤田 梨緒 | 協和中 | 3年 |
| | | | 6 2 | | |
| 藤田 梨緒 | 協和中 | 3年 | 桑嶋 里緒 | 玉藻中 | 3年 |
| | | | 6 2 | | |
| 桑嶋 里緒 | 玉藻中 | 3年 | 大屋敷 紗津貴 | 龍雲中 | 1年 |
| | | | 6 2 | | |

15位決定戦

| | |
|---------|-------|
| 藤田 梨緒 | 藤田 梨緒 |
| 大屋敷 紗津貴 | 7 5 |

2016 香川県中学生テニス大会 男女シングルス 17位決定戦

男子

女子

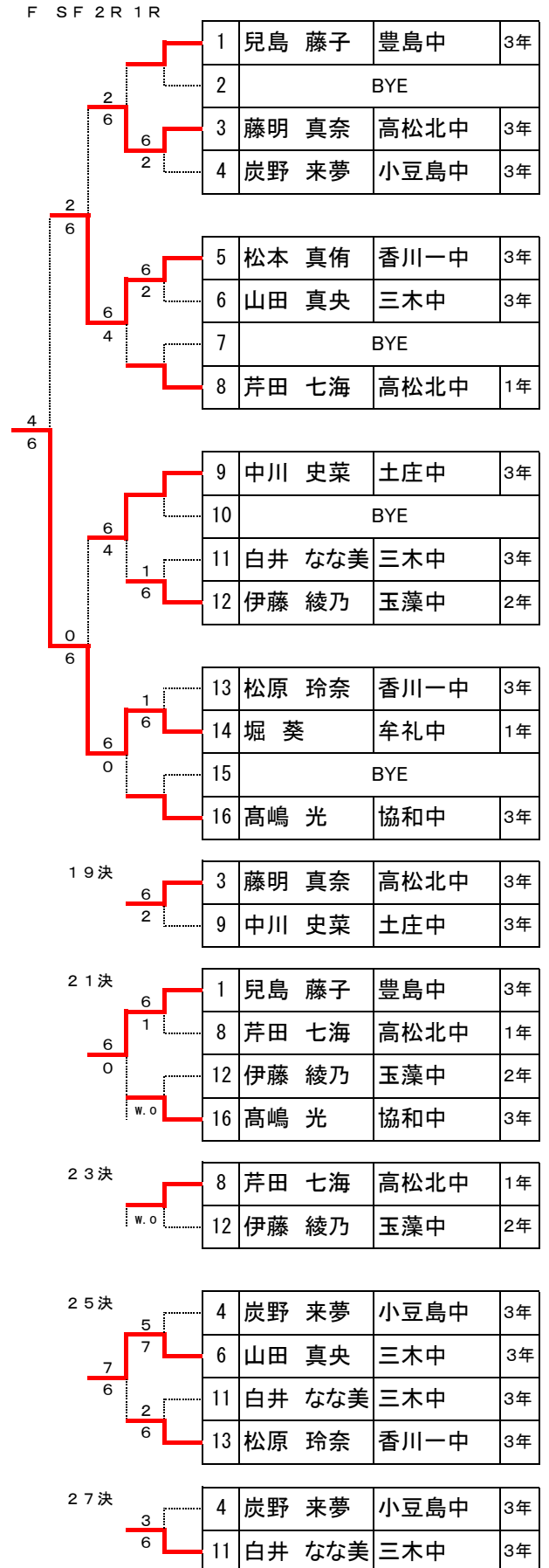
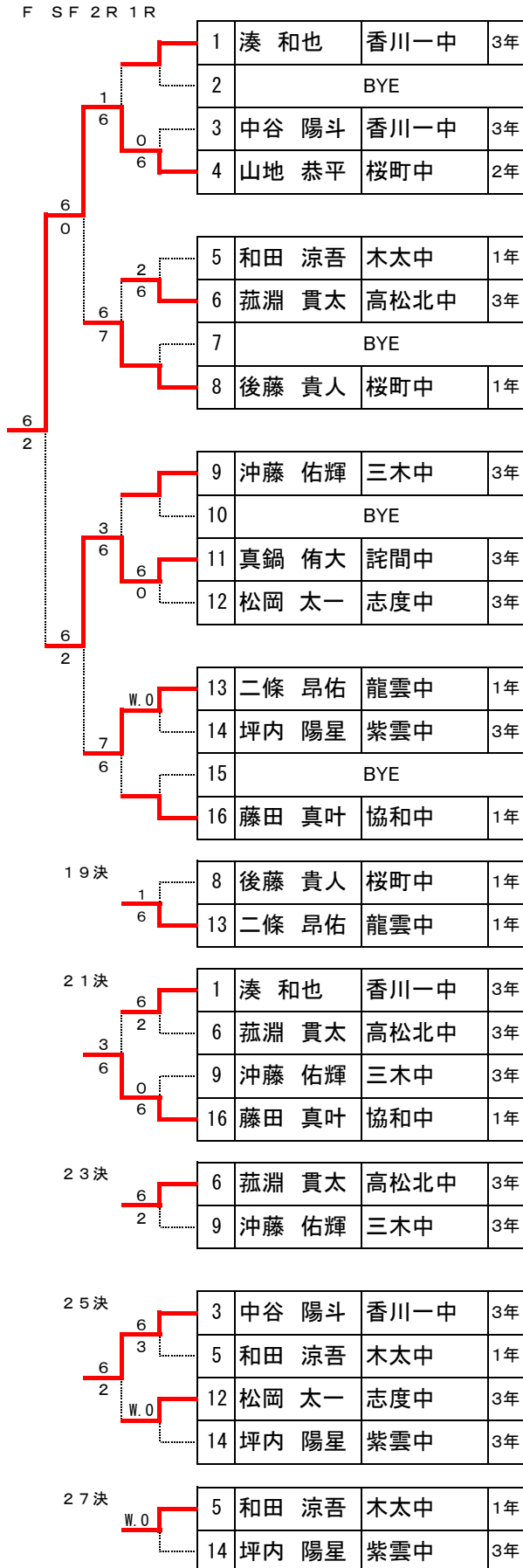

2016 香川県中学生テニス選手権大会 男子ダブルス本戦

男子

本戦

コンソレーション

F S F 1 R

1 R 2 R 3 決

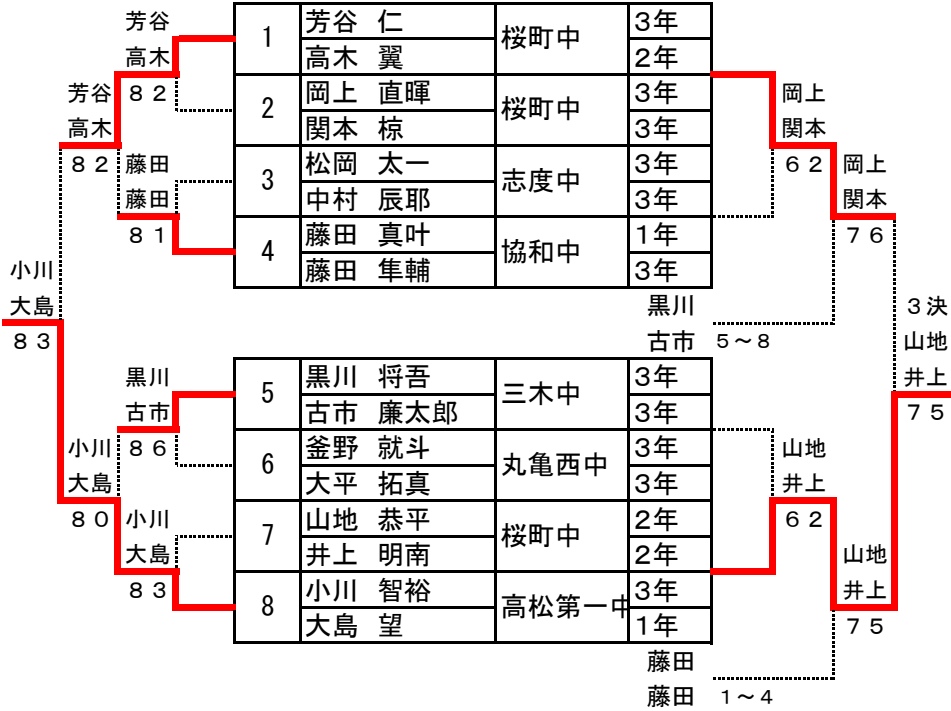

シード順位

| | | |
|---|-------|-------|
| 1 | 芳谷 仁 | 桜町中 |
| | 高木 翼 | 桜町中 |
| 2 | 小川 智裕 | 高松第一中 |
| | 大島 望 | 高松第一中 |

5位決定戦
黒川・古市 6 2 藤田・藤田

7位決定戦
松岡・中村 7 6 釜野・大平

2016 香川県中学生テニス選手権大会 女子ダブルス本戦

女子

本戦

コンソレーション

F S F 1 R

1 R 2 R 3 決

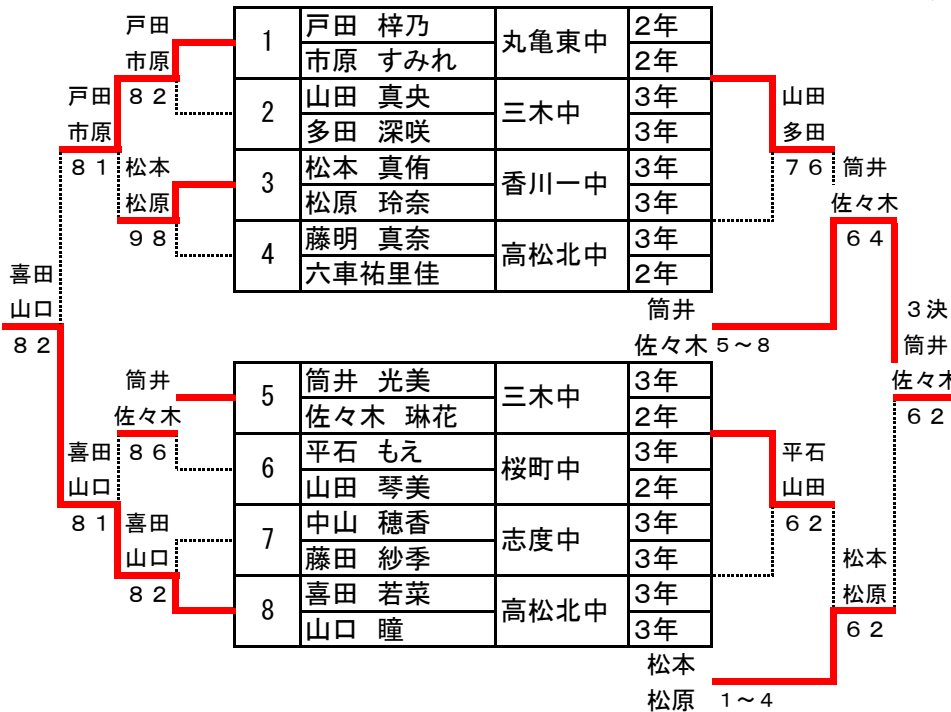

シード順位

| | | |
|---|--------|------|
| 1 | 戸田 梓乃 | 丸亀東中 |
| | 市原 すみれ | 丸亀東中 |
| 2 | 喜田 若菜 | 高松北中 |
| | 山口 瞳 | 高松北中 |

5位決定戦
平石・山田 7 5 山田・多田

7位決定戦
六車・藤明 6 3 中山・藤田

2016 香川県中学生テニス選手権 男子シングルス予選 No1

予選①

| | | | |
|----|--------|------|----|
| 1 | 藤田 真叶 | 協和中 | 1年 |
| 2 | BYE | | |
| 3 | 田中 駿 | 高松北中 | 3年 |
| 4 | 松下 智紀 | 三木中 | 2年 |
| 5 | 赤澤 凖 | 高松北中 | 3年 |
| 6 | 藤澤 祐輝 | 香南中 | 2年 |
| 7 | 吉川 泰樹 | 土庄中 | 3年 |
| 8 | 甲斐 匠悟 | 香川一中 | 3年 |
| 9 | 古川 敦大 | 三木中 | 2年 |
| 10 | 大久保 匠悟 | 太田中 | 1年 |
| 11 | 横井 建人 | 桜町中 | 3年 |
| 12 | 伊藤 諭志 | 丸亀南中 | 3年 |
| 13 | 松永 麗 | 三木中 | 2年 |
| 14 | 神余 元太 | 紫雲中 | 3年 |
| 15 | BYE | | |
| 16 | 豊田 総士 | 下笠居中 | 3年 |

予選③

| | | | |
|----|-------|------|----|
| 1 | 岡上 直暉 | 桜町中 | 3年 |
| 2 | BYE | | |
| 3 | 太田 雅斗 | 桜町中 | 2年 |
| 4 | 長尾 和紀 | 志度中 | 2年 |
| 5 | 白河 勇人 | 勝賀中 | 3年 |
| 6 | 古川 航大 | 高松北中 | 3年 |
| 7 | 黒川 将吾 | 三木中 | 3年 |
| 8 | 原田 祐輔 | 香南中 | 3年 |
| 9 | 穴吹 聖那 | 桜町中 | 2年 |
| 10 | 美山 竜輝 | 豊島中 | 2年 |
| 11 | 安倍 万象 | 志度中 | 2年 |
| 12 | 浜 龍正 | 三木中 | 3年 |
| 13 | 角田 和樹 | 香南中 | 2年 |
| 14 | 石岡 晟 | 香川一中 | 3年 |
| 15 | BYE | | |
| 16 | 真鍋 侑大 | 詫間中 | 3年 |

予選②

| | | | |
|----|-------|------|----|
| 1 | 林 尚希 | 三木中 | 3年 |
| 2 | BYE | | |
| 3 | 曾川 智樹 | 丸亀南中 | 3年 |
| 4 | 岩田 夏希 | 志度中 | 2年 |
| 5 | 大川 滉太 | 高松北中 | 3年 |
| 6 | 苛原 涼馬 | 香川一中 | 3年 |
| 7 | 新川 武尊 | 小豆島中 | 2年 |
| 8 | 山本 翔太 | 三木中 | 2年 |
| 9 | 中西 健斗 | 紫雲中 | 1年 |
| 10 | 赤岩 和斗 | 香川一中 | 2年 |
| 11 | 池 直樹 | 三木中 | 2年 |
| 12 | 釜野 就斗 | 丸亀西中 | 3年 |
| 13 | 横山 智也 | 香川一中 | 3年 |
| 14 | 川内 駿成 | 香南中 | 3年 |
| 15 | BYE | | |
| 16 | 和田 涼吾 | 木太中 | 1年 |

予選④

| | | | |
|----|--------|------|----|
| 1 | 関本 椋 | 桜町中 | 3年 |
| 2 | BYE | | |
| 3 | 三浦 海倭 | 土庄中 | 2年 |
| 4 | 佐川 立樹 | 高松北中 | 3年 |
| 5 | 前田 晟明 | 三木中 | 1年 |
| 6 | 池田 優馬 | 玉藻中 | 2年 |
| 7 | 生野 莉玖斗 | 桜町中 | 3年 |
| 8 | 川西 初季 | 高松北中 | 1年 |
| 9 | 桑原 孝尚 | 協和中 | 2年 |
| 10 | 谷本 護 | 山田中 | 3年 |
| 11 | 日高 喜成 | 桜町中 | 1年 |
| 12 | 香川 優作 | 香川一中 | 2年 |
| 13 | 野崎 海人 | 志度中 | 2年 |
| 14 | 松永 亜輝 | 三木中 | 3年 |
| 15 | BYE | | |
| 16 | 松岡 太一 | 志度中 | 3年 |

2016 香川県中学生テニス選手権 男子シングルス予選 No2

予選⑤

| | | | |
|----|--------|-------|----|
| 1 | 大島 望 | 高松第一中 | 1年 |
| 2 | BYE | | |
| 3 | 石原 寛太 | 志度中 | 2年 |
| 4 | 壺井 涼平 | 小豆島中 | 2年 |
| 5 | 宮西 宏太 | 三木中 | 2年 |
| 6 | 梶本 輝 | 高松北中 | 3年 |
| 7 | 寒川 湧太 | 桜町中 | 3年 |
| 8 | 植村 俊太 | 三木中 | 1年 |
| 9 | 川西 蓮 | 志度中 | 3年 |
| 10 | BYE | | |
| 11 | 高岸 陸 | 土庄中 | 3年 |
| 12 | 後藤 貴人 | 桜町中 | 1年 |
| 13 | 木村 駿希 | 桜町中 | 3年 |
| 14 | 網谷 聡一郎 | 香川一中 | 3年 |
| 15 | BYE | | |
| 16 | 出井 創太 | 三木中 | 1年 |

予選⑦

| | | | |
|----|--------|------|----|
| 1 | 村上 喬 | 高松北中 | 2年 |
| 2 | BYE | | |
| 3 | 高松 茂里 | 土庄中 | 2年 |
| 4 | 芦谷 直哉 | 桜町中 | 2年 |
| 5 | 西本 喜楽 | 土庄中 | 2年 |
| 6 | 久保 春人 | 桜町中 | 3年 |
| 7 | 桜井 颯一朗 | 龍雲中 | 3年 |
| 8 | 西村 光生 | 香川一中 | 3年 |
| 9 | 沖藤 佑輝 | 三木中 | 3年 |
| 10 | BYE | | |
| 11 | 藤目 篤士 | 桜町中 | 2年 |
| 12 | 波田 佳豊 | 土庄中 | 2年 |
| 13 | 谷口 一騎 | 三木中 | 2年 |
| 14 | 古市 純平 | 香南中 | 2年 |
| 15 | BYE | | |
| 16 | 中村 辰耶 | 志度中 | 3年 |

予選⑥

| | | | |
|----|--------|------|----|
| 1 | 近藤 龍斗 | 屋島中 | 2年 |
| 2 | BYE | | |
| 3 | 濱田 大誠 | 勝賀中 | 3年 |
| 4 | 佐々木 亮太 | 三木中 | 2年 |
| 5 | 竹内 友河 | 香南中 | 1年 |
| 6 | 後藤 颯太 | 志度中 | 3年 |
| 7 | 山下 耀 | 三木中 | 2年 |
| 8 | 小谷 元 | 桜町中 | 3年 |
| 9 | 大平 拓真 | 丸亀西中 | 3年 |
| 10 | BYE | | |
| 11 | 佐藤 晴太 | 香川一中 | 3年 |
| 12 | 坪内 陽星 | 紫雲中 | 3年 |
| 13 | 山本 大夢 | 高松北中 | 3年 |
| 14 | 高田 小太郎 | 丸亀南中 | 2年 |
| 15 | BYE | | |
| 16 | 長谷 友樹 | 山田中 | 1年 |

予選⑧

| | | | |
|----|-------|------|----|
| 1 | 伊藤 有祐 | 桜町中 | 3年 |
| 2 | BYE | | |
| 3 | 渡邊 輝 | 香南中 | 2年 |
| 4 | 坂東 洸紀 | 香川一中 | 2年 |
| 5 | 渡邊 優斗 | 丸亀南中 | 2年 |
| 6 | 小松 真介 | 桜町中 | 1年 |
| 7 | 西 真人 | 志度中 | 3年 |
| 8 | 山上 晃季 | 土庄中 | 2年 |
| 9 | 阿治 駿一 | 土庄中 | 3年 |
| 10 | 谷本 陸 | 三木中 | 2年 |
| 11 | 伊賀 丈流 | 香南中 | 2年 |
| 12 | 中谷 陽斗 | 香川一中 | 3年 |
| 13 | 築山 秀明 | 桜町中 | 3年 |
| 14 | 樋口 領人 | 土庄中 | 3年 |
| 15 | BYE | | |
| 16 | 真鍋 匠人 | 詫間中 | 1年 |

2016 香川県中学生テニス選手権 男子シングルス予選 No.3

予選⑨

| | | | |
|----|-------|------|----|
| 1 | 新居 岳士 | 丸亀東中 | 2年 |
| 2 | BYE | | |
| 3 | 高橋 涼太 | 小豆島中 | 2年 |
| 4 | 坂口 伍樹 | 勝賀中 | 1年 |
| 5 | 津川 大和 | 三木中 | 1年 |
| 6 | 河内 悠利 | 志度中 | 3年 |
| 7 | 三谷 竜也 | 香川一中 | 3年 |
| 8 | 佐伯 凜 | 小豆島中 | 2年 |
| 9 | 宮崎 雄成 | 勝賀中 | 3年 |
| 10 | 湊 和也 | 香川一中 | 3年 |
| 11 | 池内 悠登 | 勝賀中 | 3年 |
| 12 | 佐藤 海州 | 三木中 | 2年 |
| 13 | 坂本 陸 | 志度中 | 2年 |
| 14 | 山中 翼 | 桜町中 | 2年 |
| 15 | BYE | | |
| 16 | 藤田 隼輔 | 協和中 | 3年 |

予選⑩

| | | | |
|----|-------|-------|----|
| 1 | 山地 恭平 | 桜町中 | 2年 |
| 2 | BYE | | |
| 3 | 荻坂 航汰 | 桜町中 | 2年 |
| 4 | 赤石 翔太 | 小豆島中 | 2年 |
| 5 | 錦織 伸 | 香川一中 | 2年 |
| 6 | 美馬 伶哉 | 三木中 | 3年 |
| 7 | 堀内 悠翔 | 勝賀中 | 1年 |
| 8 | 岩本 大河 | 土庄中 | 2年 |
| 9 | 三好 翔太 | 三木中 | 3年 |
| 10 | 國方 将暉 | 香東中 | 3年 |
| 11 | 森 勇輝 | 桜町中 | 2年 |
| 12 | 岩間 嘉希 | 丸亀南中 | 3年 |
| 13 | 川田 拓馬 | 三木中 | 2年 |
| 14 | 曾我 亮太 | 桜町中 | 3年 |
| 15 | BYE | | |
| 16 | 中村 洋介 | 香川誠陵中 | 3年 |

予選⑪

| | | | |
|----|--------|------|----|
| 1 | 小林 香裕 | 協和中 | 1年 |
| 2 | BYE | | |
| 3 | 梶 拓海 | 土庄中 | 2年 |
| 4 | 秋田 愛夢 | 三木中 | 2年 |
| 5 | 宮崎 広太郎 | 龍雲中 | 3年 |
| 6 | 國友 恵一朗 | 宇多津中 | 3年 |
| 7 | 古市 航也 | 三木中 | 3年 |
| 8 | 篠田 優音 | 小豆島中 | 2年 |
| 9 | 松本 海輝 | 三木中 | 3年 |
| 10 | 真鍋 智哉 | 香川一中 | 3年 |
| 11 | 菰淵 貴太 | 高松北中 | 3年 |
| 12 | 蓮池 侑輝 | 土庄中 | 3年 |
| 13 | 鈴木 雄大 | 高松北中 | 1年 |
| 14 | 森田 直人 | 香川一中 | 3年 |
| 15 | BYE | | |
| 16 | 瀧井 碧志 | 三木中 | 2年 |

予選⑫

| | | | |
|----|--------|------|----|
| 1 | 二條 昂佑 | 龍雲中 | 1年 |
| 2 | BYE | | |
| 3 | 高橋 洸翔 | 桜町中 | 2年 |
| 4 | 中村 航晨 | 土庄中 | 2年 |
| 5 | 中山 将吾 | 三木中 | 1年 |
| 6 | 藪内 友登 | 志度中 | 2年 |
| 7 | 田中 悠 | 高松北中 | 3年 |
| 8 | 西岡 直紀 | 桜町中 | 3年 |
| 9 | 酒井 遥馬 | 香南中 | 2年 |
| 10 | 古市 廉太郎 | 三木中 | 3年 |
| 11 | 三谷 鴻貴 | 志度中 | 3年 |
| 12 | 福田 夕真 | 高松北中 | 3年 |
| 13 | 坂田 継人 | 小豆島中 | 2年 |
| 14 | 溝渕 僚真 | 三木中 | 1年 |
| 15 | BYE | | |
| 16 | 井上 明南 | 桜町中 | 2年 |

2016 香川県中学生テニス選手権大会 女子シングルス予選 NO1

予選①

| | | | | |
|---|---|---|---|-----------------|
| 6 | 0 | | | |
| 6 | 0 | 6 | 0 | 1 中山 穂香 志度中 3年 |
| | | 6 | 2 | 2 北岡 沙和子 綾上中 1年 |
| | | | | 3 石原 里桜 志度中 2年 |
| | | 6 | 2 | 4 今田 早紀 桜町中 2年 |
| | | | | 5 三島 美羽 協和中 2年 |
| | | 6 | 0 | 6 山田 真央 三木中 3年 |
| | | | | 7 野田 千畝 勝賀中 2年 |
| | | 6 | 4 | 8 中山 遥乃 志度中 2年 |
| | | | | 9 BYE |
| | | 6 | 2 | 10 中村 夏南 太田中 1年 |

予選④

| | | | | |
|---|---|------|---|------------------|
| 6 | 3 | | | |
| 6 | 0 | | | 1 桑嶋 里緒 玉藻中 3年 |
| | | | | 2 BYE |
| | | 6 | 1 | 3 岡本 胡琳 小豆島中 2年 |
| | | | | 4 藤田 紗季 志度中 3年 |
| | | w.o. | | 5 古市 宙 下笠居中 1年 |
| | | 6 | 3 | 6 高橋 亜月 三木中 2年 |
| | | | | 7 根本 咲愛野 小豆島中 3年 |
| | | 6 | 0 | 8 荒川 凜々子 勝賀中 1年 |
| | | | | 9 BYE |
| | | 6 | 6 | 10 堀 葵 牟礼中 1年 |

予選②

| | | | | |
|---|---|---|---|------------------|
| 6 | 1 | | | |
| 6 | 0 | | | 1 山田 琴美 桜町中 2年 |
| | | 6 | 3 | 2 吉田 うらら 高松北中 2年 |
| | | | | 3 前田 遥香 志度中 3年 |
| | | 6 | 0 | 4 渡邊 有依 高松北中 2年 |
| | | | | 5 飯沼 恵里子 丸亀南中 3年 |
| | | 6 | 4 | 6 竹上 和香 太田中 3年 |
| | | | | 7 古市 萌恵 三木中 1年 |
| | | 6 | 1 | 8 宮脇 愛夢 協和中 2年 |
| | | | | 9 BYE |
| | | 6 | 1 | 10 中川 史菜 土庄中 3年 |

予選⑤

| | | | | |
|---|---|------|---|------------------|
| 6 | 0 | | | |
| 6 | 0 | | | 1 荻田 悠希 丸亀南中 3年 |
| | | 6 | 3 | 2 出来谷 美葉 高松北中 2年 |
| | | | | 3 村上 萌 小豆島中 2年 |
| | | 6 | 2 | 4 佐野 日向子 香川一中 3年 |
| | | | | 5 上田 桜子 桜町中 2年 |
| | | w.o. | | 6 大西 未紗 桜町中 2年 |
| | | 6 | 0 | 7 安井 美奈子 小豆島中 3年 |
| | | | | 8 後藤 奈緒 土庄中 2年 |
| | | 6 | 0 | 9 BYE |
| | | | | 10 伊藤 綾乃 玉藻中 2年 |

予選③

| | | | | |
|---|---|------|---|------------------|
| 6 | 1 | | | |
| 6 | 0 | | | 1 高原 萌乃 高松北中 1年 |
| | | 6 | 3 | 2 渡邊 結貴 桜町中 2年 |
| | | | | 3 山本 美那 土庄中 2年 |
| | | 6 | 3 | 4 増田 遥南 勝賀中 2年 |
| | | | | 5 古市 日菜 香南中 3年 |
| | | 6 | 0 | 6 岡谷 美莉愛 志度中 2年 |
| | | w.o. | | 7 平石 もえ 桜町中 3年 |
| | | 6 | 0 | 8 吉岡 真佑 土庄中 2年 |
| | | | | 9 BYE |
| | | 6 | 1 | 10 白井 なな美 三木中 3年 |

予選⑥

| | | | | |
|---|---|---|---|------------------|
| 6 | 3 | | | |
| 6 | 0 | | | 1 佐々木 琳花 三木中 2年 |
| | | 6 | 0 | 2 南 千尋 香南中 2年 |
| | | | | 3 渡辺 菜央 桜町中 2年 |
| | | 6 | 1 | 4 金倉 彩菜 志度中 3年 |
| | | | | 5 江岡 愛望 土庄中 2年 |
| | | 6 | 0 | 6 濱本 愛結 土庄中 3年 |
| | | | | 7 桑原 千代美 協和中 1年 |
| | | 6 | 3 | 8 別枝 愛菜 勝賀中 3年 |
| | | | | 9 BYE |
| | | 6 | 1 | 10 藤明 真奈 高松北中 3年 |

2016 香川県中学生テニス選手権大会 女子シングルス予選 NO2

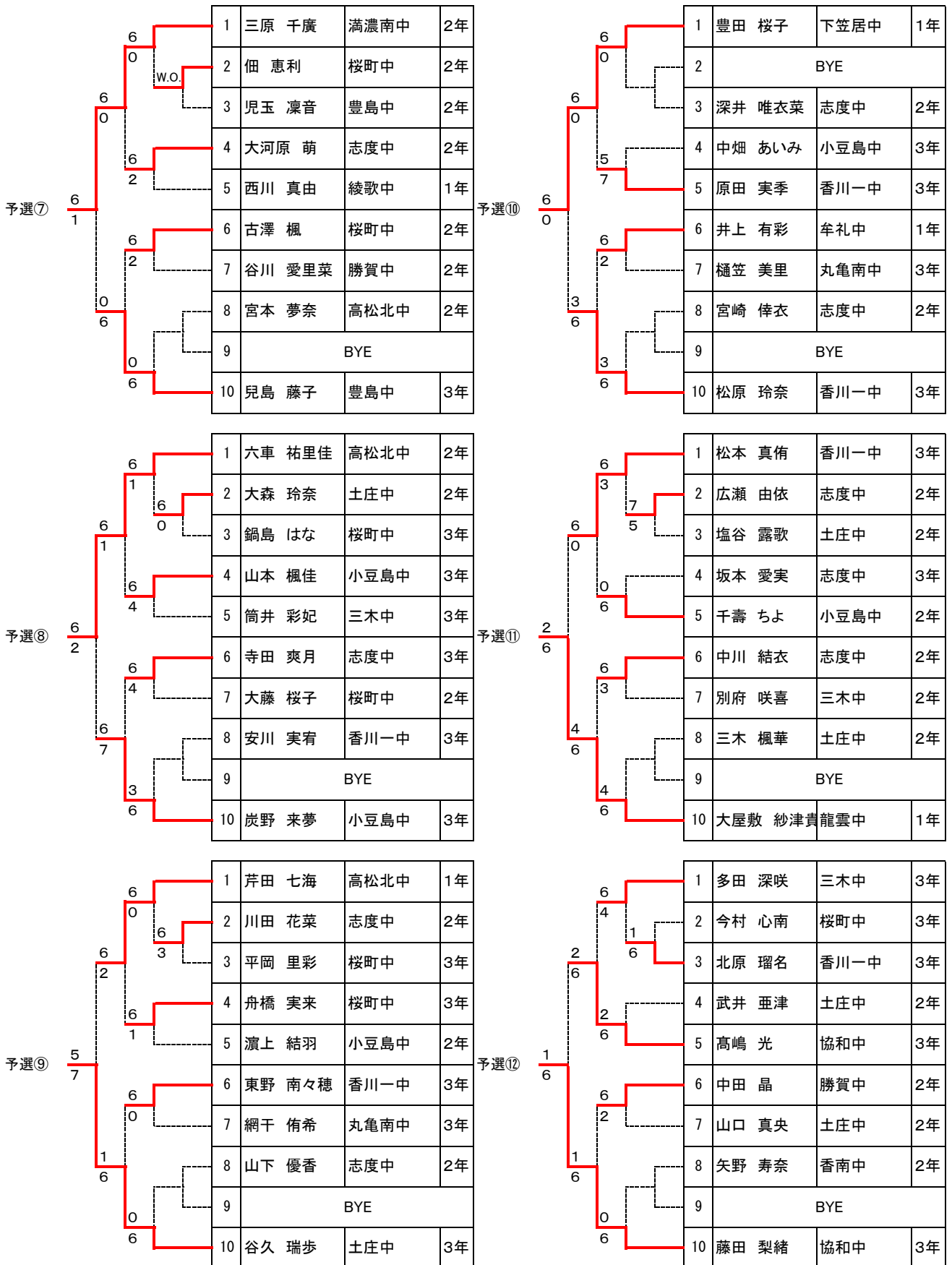

2016 香川県中学生テニス選手権大会 男子ダブルス予選

予選①

| | | | |
|----|----------------|------|----|
| 1 | 山地 恭平 井上 明南 | 桜町中 | 2年 |
| 2 | 藪内 友登 坂本 陸 | 志度中 | 2年 |
| 3 | 三好 翔太 宮西 宏太 | 三木中 | 3年 |
| 4 | 築山 秀明 横井 建人 | 桜町中 | 3年 |
| 5 | 森田 直人 佐藤 晴太 | 香川一中 | 3年 |
| 6 | 馬嶋 玲 谷本 陸 | 三木中 | 3年 |
| 7 | 横山 智也 西村 光生 | 香川一中 | 3年 |
| 8 | 長尾 和紀 安倍 万象 | 志度中 | 2年 |
| 9 | 小松 真介 日高 喜成 | 桜町中 | 1年 |
| 10 | 真鍋 侑大 真鍋 匠人 | 詫間中 | 3年 |

予選④

| | | | |
|----|-----------------|------|----|
| 1 | 岡上 直暉 関本 棕 | 桜町中 | 3年 |
| 2 | 原田 祐輔 古市 純平 | 香南中 | 3年 |
| 3 | 芦谷 直哉 南海 柊 | 桜町中 | 2年 |
| 4 | 三好 純士朗 中原 惇杜 | 香川一中 | 2年 |
| 5 | 佐藤 海州 佐々木 亮太 | 三木中 | 2年 |
| 6 | 西 真人 三谷 鴻貴 | 志度中 | 3年 |
| 7 | 森 勇輝 藤目 篤士 | 桜町中 | 2年 |
| 8 | 石岡 晟 白井 孝拓 | 香川一中 | 3年 |
| 9 | BYE | | |
| 10 | 大川 滉太 菟淵 貫太 | 高松北中 | 3年 |

予選②

| | | | |
|----|------------------|------|----|
| 1 | 黒川 将吾 古市 廉太郎 | 三木中 | 3年 |
| 2 | 山中 翼 川田 大貴 | 桜町中 | 2年 |
| 3 | 岩田 夏希 野崎 海人 | 志度中 | 2年 |
| 4 | 酒井 遥馬 伊賀 丈流 | 香南中 | 2年 |
| 5 | 新川 武尊 篠田 優音 | 小豆島中 | 2年 |
| 6 | 桜井 颯一朗 宮崎 広太郎 | 龍雲中 | 3年 |
| 7 | 松下 智紀 山下 耀 | 三木中 | 2年 |
| 8 | 美馬 伶哉 浜 龍正 | 三木中 | 3年 |
| 9 | 吉盛 冬馬 篠崎 貴弘 | 桜町中 | 2年 |
| 10 | 湊 和也 甲斐 匠悟 | 香川一中 | 3年 |

予選⑤

| | | | |
|----|----------------|------|----|
| 1 | 松岡 太一 中村 辰耶 | 志度中 | 3年 |
| 2 | 川田 拓馬 古川 敦大 | 三木中 | 2年 |
| 3 | 錦織 伸 稲澤 陽介 | 香川一中 | 2年 |
| 4 | 寒川 湧太 木村 駿希 | 桜町中 | 3年 |
| 5 | 真鍋 智哉 三谷 竜也 | 香川一中 | 3年 |
| 6 | 前田 晟明 津川 大和 | 三木中 | 1年 |
| 7 | 福田 夕真 赤澤 凪 | 高松北中 | 3年 |
| 8 | 土居 柊雨 大野 雄大 | 香川一中 | 2年 |
| 9 | 池 直樹 山本 翔太 | 三木中 | 2年 |
| 10 | 伊藤 有祐 穴吹 聖那 | 桜町中 | 3年 |

予選③

| | | | |
|----|----------------|------|----|
| 1 | 釜野 就斗 大平 拓真 | 丸亀西中 | 3年 |
| 2 | 藤澤 祐輝 渡邊 輝 | 香南中 | 2年 |
| 3 | 谷口 一騎 才谷 優斗 | 三木中 | 3年 |
| 4 | 出井 創太 植村 俊太 | 三木中 | 1年 |
| 5 | 西岡 直紀 小谷 元 | 桜町中 | 3年 |
| 6 | 酒井 絃伎 松永 麗 | 三木中 | 2年 |
| 7 | 高橋 洸翔 後藤 貴人 | 桜町中 | 2年 |
| 8 | 河内 悠利 石原 寛太 | 志度中 | 3年 |
| 9 | BYE | | |
| 10 | 瀧井 碧志 沖藤 佑輝 | 三木中 | 2年 |

予選⑥

| | | | |
|----|-----------------|------|----|
| 1 | 林 尚希 古市 航也 | 三木中 | 3年 |
| 2 | 佐川 立樹 山本 大夢 | 高松北中 | 3年 |
| 3 | 曾我 亮太 生野 莉玖斗 | 桜町中 | 3年 |
| 4 | 馬場 彪王 竹内 友河 | 香南中 | 3年 |
| 5 | 川西 蓮 後藤 颯太 | 志度中 | 3年 |
| 6 | 久保 春人 山下 倫宏 | 桜町中 | 3年 |
| 7 | 坂田 継人 高橋 涼太 | 小豆島中 | 2年 |
| 8 | 中山 将吾 溝淵 僚真 | 三木中 | 1年 |
| 9 | 赤石 翔太 壺井 涼平 | 小豆島中 | 2年 |
| 10 | 藤田 真叶 藤田 隼輔 | 協和中 | 1年 |

2016 香川県中学生テニス選手権大会 女子ダブルス予選

予選①

| | | | |
|----|--------|------|----|
| 1 | 平石 もえ | 桜町中 | 3年 |
| | 山田 琴美 | | 2年 |
| 2 | 古澤 楓 | 桜町中 | 2年 |
| | 大西 未紗 | | 2年 |
| 3 | 深井 唯衣菜 | 志度中 | 2年 |
| | 広瀬 由依 | | 2年 |
| 4 | 宮井 美羽 | 協和中 | 3年 |
| | 冬野 くるみ | | 3年 |
| 5 | 高橋 さくら | 香川一中 | 2年 |
| | 鈴木 愛実 | | 2年 |
| 6 | 野田 千歌 | 勝賀中 | 2年 |
| | 増田 遥南 | | 2年 |
| 7 | 濱本 愛結 | 土庄中 | 3年 |
| | 三木 楓華 | | 2年 |
| 8 | 田中 ひかり | 協和中 | 3年 |
| | 元山 華帆 | | 3年 |
| 9 | BYE | | |
| 10 | 谷久 瑞歩 | 土庄中 | 3年 |
| | 中川 史菜 | | 3年 |

予選④

| | | | |
|----|--------|------|----|
| 1 | 荻田 悠希 | 丸亀南中 | 3年 |
| | 樋笠 美里 | | 3年 |
| 2 | 大森 玲奈 | 土庄中 | 2年 |
| | 後藤 奈緒 | | 2年 |
| 3 | 今田 早紀 | 桜町中 | 2年 |
| | 上田 桜子 | | 2年 |
| 4 | 江岡 梨花 | 土庄中 | 3年 |
| | 岡田 圭世 | | 3年 |
| 5 | 中川 結衣 | 志度中 | 2年 |
| | 中山 遥乃 | | 2年 |
| 6 | 山口 真央 | 土庄中 | 2年 |
| | 江岡 愛望 | | 2年 |
| 7 | 白井 なな美 | 三木中 | 3年 |
| | 筒井 彩妃 | | 3年 |
| 8 | 舟橋 実来 | 桜町中 | 3年 |
| | 平岡 里彩 | | 3年 |
| 9 | 山本 楓佳 | 小豆島中 | 3年 |
| | 村上 萌 | | 2年 |
| 10 | 中山 穂香 | 志度中 | 3年 |
| | 藤田 紗季 | | 3年 |

予選②

| | | | |
|----|-------|------|----|
| 1 | 藤明 真奈 | 高松北中 | 3年 |
| | 六車祐里佳 | | 2年 |
| 2 | 大藤 桜子 | 桜町中 | 2年 |
| | 渡辺 菜央 | | 2年 |
| 3 | 安川 実宥 | 香川一中 | 3年 |
| | 北原 瑠名 | | 3年 |
| 4 | 川田 花菜 | 志度中 | 2年 |
| | 大河原 萌 | | 2年 |
| 5 | 村川 奈央 | 三木中 | 3年 |
| | 田中 碧 | | 3年 |
| 6 | 安田 莉湖 | 三木中 | 3年 |
| | 富田 汐音 | | 3年 |
| 7 | 兒島 藤子 | 豊島中 | 3年 |
| | 兒玉 凜音 | | 2年 |
| 8 | 浮田 真帆 | 協和中 | 2年 |
| | 橋口 亜美 | | 2年 |
| 9 | 今村 心南 | 桜町中 | 3年 |
| | 鍋島 はな | | 3年 |
| 10 | 伊藤 綾乃 | 玉藻中 | 2年 |
| | 桑嶋 里緒 | | 3年 |

予選⑤

| | | | |
|----|--------|------|----|
| 1 | 筒井 光美 | 三木中 | 3年 |
| | 佐々木 琳花 | | 2年 |
| 2 | 宮本 夢奈 | 高松北中 | 2年 |
| | 渡邊 有依 | | 2年 |
| 3 | 三島 美羽 | 協和中 | 2年 |
| | 太田 真由 | | 2年 |
| 4 | 佐野 日向子 | 香川一中 | 3年 |
| | 原田 実季 | | 3年 |
| 5 | 山下 紗依 | 香南中 | 3年 |
| | 古市 日菜 | | 3年 |
| 6 | 石原 里桜 | 志度中 | 2年 |
| | 宮崎 倭衣 | | 2年 |
| 7 | 高橋 亜月 | 三木中 | 2年 |
| | 宮武 莉亜 | | 2年 |
| 8 | 上野 歩実 | 香川一中 | 2年 |
| | 安富 鈴 | | 2年 |
| 9 | 飯間 りい | 桜町中 | 2年 |
| | 吉岡 茉耶 | | 2年 |
| 10 | 芹田 七海 | 高松北中 | 1年 |
| | 高原 萌乃 | | 1年 |

予選③

| | | | |
|----|--------|------|----|
| 1 | 松本 真侑 | 香川一中 | 3年 |
| | 松原 玲奈 | | 3年 |
| 2 | 山本 美那 | 土庄中 | 2年 |
| | 塩谷 露歌 | | 2年 |
| 3 | 菊地 姫月 | 三木中 | 2年 |
| | 古市 萌恵 | | 1年 |
| 4 | 高嶋 光 | 協和中 | 3年 |
| | 馬場 光里 | | 3年 |
| 5 | 楠 朋果 | 香川一中 | 2年 |
| | 野田 菜月 | | 2年 |
| 6 | 金倉 彩菜 | 志度中 | 3年 |
| | 寺田 爽月 | | 3年 |
| 7 | 堀 葵 | 牟礼中 | 1年 |
| | 井上 有彩 | | 1年 |
| 8 | 寺岡 怜美 | 高松北中 | 3年 |
| | 山本 莉子 | | 2年 |
| 9 | BYE | | |
| 10 | 炭野 来夢 | 小豆島中 | 3年 |
| | 安井 美奈子 | | 3年 |

予選⑥

| | | | |
|----|--------|------|----|
| 1 | 山田 真央 | 三木中 | 3年 |
| | 多田 深咲 | | 3年 |
| 2 | 山田 実侑 | 桜町中 | 2年 |
| | 中尾 綾花 | | 2年 |
| 3 | 山下 優香 | 志度中 | 2年 |
| | 岡谷 美莉愛 | | 2年 |
| 4 | 丹羽 和佳奈 | 協和中 | 2年 |
| | 中庭 悠 | | 2年 |
| 5 | 根本 咲愛野 | 小豆島中 | 3年 |
| | 中畑 あいみ | | 3年 |
| 6 | 中田 晶 | 勝賀中 | 2年 |
| | 谷川 愛里菜 | | 2年 |
| 7 | 坂本 愛実 | 志度中 | 3年 |
| | 前田 遥香 | | 3年 |
| 8 | 岡本 胡琳 | 小豆島中 | 2年 |
| | 濱上 結羽 | | 2年 |
| 9 | 渡邊 結貴 | 桜町中 | 2年 |
| | 佃 恵利 | | 2年 |
| 10 | 藤田 梨緒 | 協和中 | 3年 |
| | 藤本 茉由海 | | 3年 |